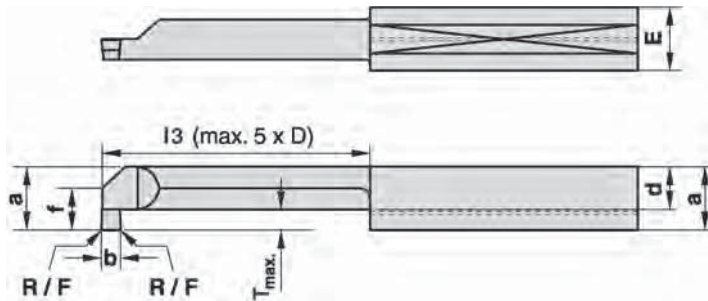

Kopiervorlage zum Bestellen von Sonderabmessungen
UltraMini-Schneideinsätze zum Innenstechdrehen

Ausführung: rechts

links

Bestellmenge Stück ¹⁾

Radius R mm	Fase F mm	b mm	I3 mm	E mm	f mm	d mm	a mm	T _{max} mm	D _{min} mm	für Klemmhalter
				4	1,5	2,6	3,5	0,8	4,0	645.0016-D
				5	1,9	3,3	4,4	1,0	5,0	
				6	2,3	3,4	5,3	1,8	6,0	606.0016-D

- 1) Verpackungseinheit 10 Stück. Bei Stechbreiten, die kleiner sind als die Standardbreiten ($\varnothing E = 4 \text{ mm}$; $b_{\text{Standard}} = 1,0 \text{ mm} / \varnothing E = 5 \text{ mm}$ und $\varnothing E = 6 \text{ mm}$; $b_{\text{Standard}} = 2,0 \text{ mm}$) sind unterschiedliche Stechbreiten auch in geringeren Stückzahlen lieferbar.
Die Gesamtstückzahl muß jedoch jeweils mindestens 10 Stück betragen.

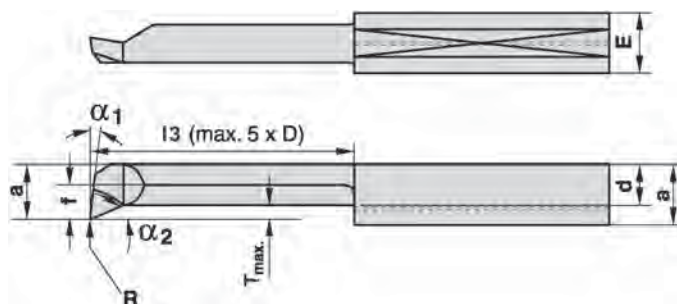
UltraMini-Schneideinsätze zum Ausdrehen von Bohrungen

Ausführung: rechts

links

Bestellmenge Stück ¹⁾

$\alpha 1$ ²⁾	$\alpha 2$ ²⁾	I3 mm	E mm	f mm	d mm	a mm	T _{max} mm	D _{min} mm	für Klemmhalter
			4	0,6	2,3	2,6	0,2	3,0	645.0016-D
			4	1,5	3,0	3,5	0,3	4,0	
			5	1,9	3,8	4,4	0,5	5,0	
			6	2,3	4,5	5,3	0,5	6,0	606.0016-D

- 1) Verpackungseinheit 10 Stück.
2) $\alpha 1$ - Standard = 8° $\alpha 2$ - Standard = 20°

Firma _____ Abteilung _____

Anschrift Straße _____ Ansprechpartner _____

PLZ / Ort _____

Kunden Nr. (falls zur Hand) _____ Anfragedaten _____